

# INSELSTEINE

Cordoli per isole spartitraffico • Bordures pour îlots



**AVENIR**  
BETONPRODUKTE

# Inselsteine

## Cordoli per isole spartitraffico

### Bordures pour îlots

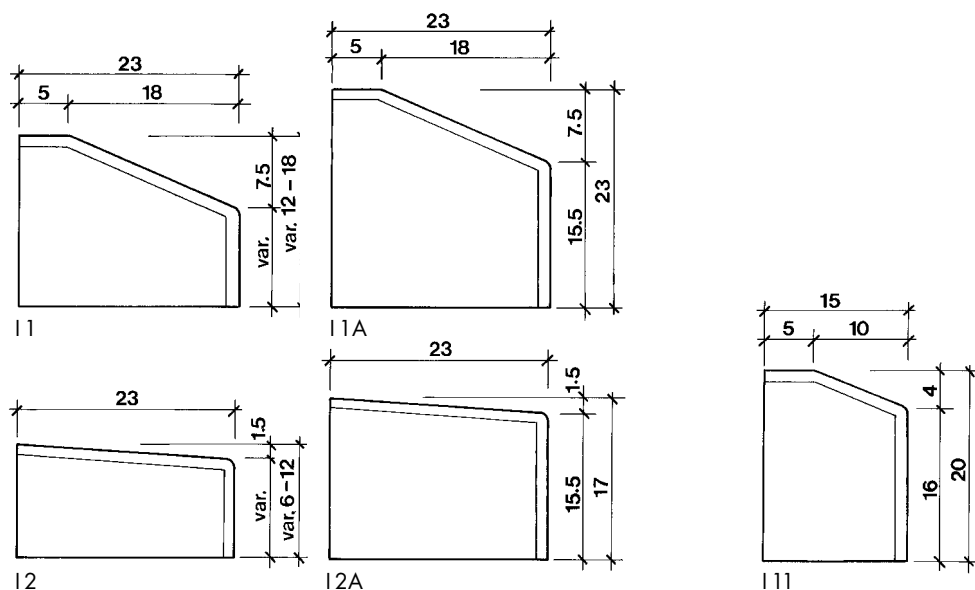

**Inselsteine** mit Hartbetonvorsatz  
**Cordoli per isole spartitraffico** con superficie in beton duro  
**Bordures pour îlots** avec superstructure en béton dur

Typ	Länge	Breite	Höhe	Gewicht
tipo	lunghezza	larghezza	altezza	peso
type	longueur	largeur	hauteur	poids
	<b>cm</b>	<b>cm</b>	<b>cm</b>	<b>kg/m<sup>1</sup></b>
I 1	100	23	12-18	85.00
I 1A	100	23	23	109.00
I 2	100	23	6-12	70.00
I 2A	100	23	17	99.00
I 11	100	15	20	70.00

**Farben:** grau, weiss

**Colori:** grigio, bianco

**Couleurs:** gris, blanc

---

# Verkehrsinselfn

## Isole spartitraffico

### Ilots composes complets



#### **Verkehrsinselfn komplett zusammengestellt**, Farben grau oder weiss

Gegen Überlassung eines Planes (M 1:50 mit Vermassung) stellen wir die Inseln bei uns im Werk fertig zusammen. Die einzelnen Steine werden fortlaufend nummeriert und die entsprechenden Nummern auf einen Versetzplan übertragen. Zudem wird ein Foto der fertig zusammengestellten Insel mitgeliefert. Dies alles ermöglicht eine Versetzarbeit nach dem «Baukasten-Prinzip».

#### **Isole spartitraffico in elementi componibili**, Colori grigio o bianco

Con un piano (scala 1:50 completo di misure) esse guidamo i cordoli su misura nel nostro stabilimento. I singoli elementi vengono numerati e ripresi su un piano di posa. Una fotografia dell'isola spartitraffico viene fornita con i cordoli.

#### **Ilots composés complets**, Couleurs blanc ou gris

A partir d'un plan, nous assemblons l'îlot complet, ou en partie, dans notre usine. Les bordures sont numérotées et sont indiquées sur le plan à votre disposition. De plus vous recevez une photo de l'îlot complet. Ainsi, il vous sera possible de reconstruire l'îlot par bloc.

---

# Aufgeklebte Verkehrsinseln

## Isole spartitraffico incollate

### Ilots composés collés

#### Notwendige Angaben

Nebst den Angaben und Plänen für fertig zusammengestellte Inseln benötigen wir für deren Herstellung folgende Angaben:

- gewünschte Inselhöhe über OK Deckschicht
- (Verklebung auf HMT) Stärke der Deckschicht zur Ermittlung der notwendigen Steinhöhe.

#### Technische Details

Bei aufgeklebten Inseln ist es nicht immer möglich, abgesenkte Steine für die Fussgängerübergänge herzustellen (zu geringe Elementstärke).

Um Differenzen im Belag und in den Steinen auszugleichen, müssen die Inselsteine auf einen Ausgleichsmörtel verlegt werden. (Mörtelstärke 1/2–1cm). Dies gilt auch bei Verklebungen auf Deckschichten. Ein direktes Verleimen ohne Ausgleichsmörtelschicht ist nur in absoluten Ausnahmefällen möglich. Von solchen Situationen ist uns bei der Inselbestellung Kenntnis zu geben.

#### Montagearbeiten

Das Aufkleben von Inseln kann problemlos durch den Unternehmer selbst ausgeführt werden. Ebenso steht bei frühzeitiger Vereinbarung eigenes Montagepersonal zur Verfügung oder das Unternehmerpersonal kann durch einen Fachmann angeleitet werden.

#### Indicazioni necessarie

Oltre alle misure ed ai piani per le isole ci necessitano le indicazioni seguenti per la produzione:

- altezza dell'isola sopra la quota stradale
- (se l'isola viene incollata sull'asfalto) spessore dell'asfalto per la determinazione dell'altezza necessaria dei cordoli

#### Detagli tecnici

Per le isole incollate non è sempre possibile produrre cordoli per passaggi pedonali (altezza degli elementi insufficiente).

Per livellare le differenze tra superficie stradale e l'altezza degli elementi, i cordoli devono essere posti su uno strato di malta (spessore della malta 1/2–1cm). L'incollatura diretta senza malta è possibile solamente in casi assolutamente eccezionali. Dobbiamo essere a conoscenza di tali situazioni al momento dell'ordine.

#### Montaggio

L'incollatura delle isole può essere fatto dall'imprenditore senza problemi. È possibile anche mettere a disposizione il nostro personale per il montaggio o il personale dell'imprenditore può essere istruito da un esperto della nostra ditta.

#### Renseignements nécessaires à l'exécution

Outre les plans et informations exigés pour l'exécution des îlots entièrement composés, vous voudrez bien nous communiquer:

- la hauteur désirée de l'îlot
- (en cas de collage sur la première couche bitumineuse) l'épaisseur du tapis de couverture et la hauteur désirée de l'îlot.

#### Détails techniques

Un petit problème se pose pour les passages à piétons qui traversent l'îlot. En effet, il est souvent impossible d'utiliser des bordures abaissées, leur épaisseur étant absolument insuffisante.

Afin d'éviter toute différence de niveau entre les bordures, on aura soin de les poser sur un lit de mortier parfaitement plat (+/- 1cm). Cette application vaut aussi pour une pose sur la première couche bitumineuse.

S'il est absolument indispensable de coller directement (sans mortier d'égalisation) faites-le nous savoir: nous pourrions ainsi veiller à ce que les marges de tolérance lors de la fabrication soient minimales.

#### Montage

L'entrepreneur peut aisément exécuter le collage des îlots par ses propres soins. Vous avez également la possibilité de faire exécuter le montage par notre équipe ou encore faire appel à

---

Bezugsquellen / en vente chez / fornibili presso:

internet:avenirbeton.ch

AGGLOMERATI  
DI CEMENTO SA

6512 Giubiasco  
Tel. 091 850 45 45  
Fax 091 850 45 46

BAUSTOFFWERK AG  
SURAVA

9477 Trübbach  
Tel. 081 750 20 43  
Fax 081 750 20 49

BETON CHRISTEN AG  
MUTTENZ

4020 Basel  
Tel. 061 378 79 80  
Fax 061 378 79 00

SILIDUR AG  
ANDELFINGEN

8450 Andelfingen  
Tel. 052 305 22 11  
Fax 052 305 22 12

SULSER AG  
TRÜBBACH

9477 Trübbach  
Tel. 081 750 20 40  
Fax 081 750 20 45